



CATALOGUE PARTIEL **2021**
PARTIAL CATALOGUE VERSION 1

équipements d'hygiène

hygiene equipments



Bains à hauteur variable | *Variable height bathing systems*

Bains à porte | *Sit-in bath tubs*

Civière-douches | *Shower trollers*

Chaises de douche | *Shower chairs*

Fauteuils d'hygiène éleveurs | *Hygiene lifters*

Bain GK Basic

Bain **GK Basic** avec hauteur ajustable électrique.

CARACTÉRISTIQUES

- La cuve est fabriquée en polyester renforcé de fibre de verre
- Le cadre est fabriqué en acier inoxydable
- Pieds avec vérin ajustable
- Caoutchouc de protection de la cuve
- Forme ergonomique de la cuve qui privilégie l'espace et la facilité d'emploi pour le personnel soignant
- Tableau de commande à touches tactiles, localisées de chaque côté de la cuve
- Niveau de remplissage intégré
- Douchette avec boyau blanc et déclencheur autonome
- Valve anti-débordement
- Deux moteurs électriques pour ajuster la hauteur à n'importe quel niveau
- Valves et raccords standards commerciaux
- La baignoire élévatrice fonctionne via une valve de jumelage sur la console
- Système autoportant

CARACTÉRISTIQUES TECHNIQUES

- Alimentation
 - Eau chaude et froide : raccordement R 1/2"
 - Évacuation par flexible en PVC : DN 2"
 - Alimentation courante : 120 V / 60 Hz
- Dimensions
 - Largeur totale : 830 mm
 - Longueur totale : 1900 mm
- Hauteur ajustable : réglable de 675 mm à 925 mm
- Poids : Bain rempli : approximativement 350 kg
- Capacité du bain : approximativement 250 litres
- Marquage : CE & CSA601.1 M90

OPTION

- Désinfection par injection
 - L'unité de désinfection est munie d'un boyau rouge et d'une valve à fermeture automatique, avec débitmètre intégré
 - L'unité de désinfection est préconfigurée pour n'utiliser que des dévidoirs commerciaux de 1 litre.

3.800.00



PRODUITS OPTIONNELS OPTIONAL PRODUCTS

3.800.10	Injecteur de désinfection pour bain Basic / Disinfection injector for Basic bath
3.800.31	Robinet pour bain GK / Filling spout for GK bath
3.800.40	Barre de sécurité pour bain Basic [2] / Safety bar for Basic bath [2]
1.500.90	Coussin de tête pour bain GK / Headrest cushion for GK bath
4.201.03	Bouton de réglage à 42°C pour bain GK / 42°C adjustment knob for GK bath

GK Basic Bathing System

Lifting bath tub **GK Basic** with electric height adjustment.

FEATURES

- Bath and skirt constructed of fibreglass
- Frame made of stainless steel
- Height adjustable mounting legs
- Rubber protection for tub
- Ergonomically designed tub ensures greater movement for user and ease of use by the care giver
- Touch panel for operating of functions, located on both length sides
- Integrated fill in
- Patient shower with white hose and self control trigger
- Drain assy with overflow
- Two electric actuators for height adjustment to any level
- Standard, commercially available valves and fittings
- System is free standing

TECHNICAL SPECIFICATIONS

- Supply
 - Hot and cold water: fitting R 1/2"
 - Connecting sleeve for drainage: DN 2"
 - Electric power: 120 V / 60 Hz
- Dimensions
 - Overall width: 830 mm
 - Overall length: 1900 mm
- Working height: adjustable from 675 mm to 925 mm
- Weight: Tub filled: approx. 350 kg
- Tub capacity: approx. 250 liters
- Inspections: CE & CSA601.1 M90 mark

OPTION

- Injector disinfection
 - The disinfection shower head comes with a red shower tube and an automatic closing valve built-in flowrate meter
 - The disinfection unit is pre-configured for using commercially available 1 litre bins

Bain GK Basic+

Bain **GK Basic+** avec hauteur ajustable électrique via un panneau avec touches tactiles double-face intégré.

CARACTÉRISTIQUES

- La cuve est fabriquée en polyester renforcé de fibre de verre
- Le cadre est fabriqué en acier inoxydable
- Pieds avec vérin ajustable
- Caoutchouc de protection de la cuve
- Forme ergonomique de la cuve qui privilégie l'espace et la facilité d'emploi pour le personnel infirmier
- Console avec valve thermostatique et remplissage automatique
- Panneau avec touches tactiles de chaque côté pour monter et descendre
- Douchette avec boyau blanc et déclencheur autonome
- Valve anti-débordement
- Deux régulateurs électriques pour ajuster la hauteur à n'importe quel niveau
- Valves et raccords standards commerciaux
- Système autoportant

CARACTÉRISTIQUES TECHNIQUES

- Alimentation
 - Eau chaude et froide : raccordement R 1/2"
 - Évacuation par flexible en PVC : DN 2"
 - Alimentation courante : 120 V / 60 Hz
- Dimensions
 - Largeur : 830 mm
 - Longueur : 1900 mm
- Hauteur ajustable : Réglable de 675 mm à 925 mm
- Capacité du bain : Approximativement 180 litres
- Marquage : CE & CSA601.1 M90

OPTIONS

- Système de désinfection
 - Douchette de désinfection avec boyau rouge et déclencheur autonome
 - Jauge du débit de l'eau intégré
 - Système convenable pour des contenants de 1 litre
- Hydromassage 2 jets avec H.J.S.
 - Système de jets breveté, sans tube ou canalisation
 - Arrêt automatique des jets, si l'eau se vide
 - Jets amovibles pour un entretien facile
- Barre d'appui sécuritaire, en paire
- Pré-remplissage
 - Remplissage automatique à un niveau préétabli

PRODUITS OPTIONNELS OPTIONAL PRODUCTS

3.900.10	Injecteur de désinfection pour bain Basic+ / <i>Disinfection injector for Basic+ bath</i>
3.900.30	Système d'hydromassage à 2 jets pour bain Basic+ / <i>Hydromassage system with 2 jets for Basic+ bath</i>
3.900.60	Pré-remplissage automatique pour bain Basic+ / <i>Automatic pre fill for Basic+ bath</i>
3.900.80	Planche pour raccourcir bain Basic+ / <i>Tub shorter plate for Basic+ bath</i>
1.500.70	Connecteur avec tube de massage pour bain GK / <i>Connector with massage tube for GK bath</i>
1.500.90	Coussin de tête pour bain GK / <i>Headrest cushion for GK bath</i>
1.561.01	Éclairage sous l'eau pour bain GK / <i>Underwater light for GK bath</i>
3.800.40	Barre de sécurité pour bain Basic [2] / <i>Safety bar for Basic bath [2]</i>
4.201.03	Bouton de réglage à 42°C pour bain GK / <i>42°C adjustment knob for GK bath</i>

GK Basic+ Bathing System

Lifting bath tub **GK Basic+** with electric height adjustment via integrated touch panel double sided.

FEATURES

- Bath and skirt constructed of fiberglass
- Frame made of stainless steel
- Height adjustable mounting legs
- Rubber protection for tub
- Ergonomically designed tub ensures greater movement for user and ease of use by the care giver
- Console with thermo valve and fill in
- Touch panel for high/low, located on both length sides
- Patient shower with white hose and self control trigger
- Drain assy with overflow
- Two electric actuators for height adjustment to any level
- Standard, commercially available valves and fittings
- System is free standing

TECHNICAL SPECIFICATIONS

- Supply
 - Hot and cold water: fitting R 1/2"
 - Connecting sleeve for drainage: DN 2"
 - Electric power: 120 V / 60 Hz
- Dimensions
 - Width: 830 mm
 - Length: 1900 mm
- Working height: adjustable from 675 mm to 925 mm
- Tub capacity: approx. 180 liters
- Inspections: CE & CSA601.1 M90 mark

OPTIONS

- Disinfection system
 - Disinfection shower with red hose and self control trigger
 - Integrated flow gauge
 - System suitable for 1 L containers
- Hydromassage with H.J.S. 2-jet system
 - Patented jet system, no plumbing or tubing running between jets with two nozzles in foot area
 - Each jet acts as a toggle
 - Automatic shut off of jets if water drains
 - Removable jets for easier cleaning
- Pre fill
 - Automatic fill in to a level set in the fill in control, a manual shut off makes it possible at any time to turn pre-fill off



VOUS NE TROUVEZ PAS CE QUE VOUS CHERCHEZ ?
Contactez-nous pour plus d'informations | 1 800 361-0877 | mtm.ca

Bain à hauteur variable GK Magic 1000

Bain GK Magic 1000 à hauteur variable électrique et fonctionnement à commandé électronique, via le tableau de commande.

CARACTÉRISTIQUES

- La baignoire est mise en service via une carte magnétique
- La cuve est fabriquée en polyester renforcé de fibre de verre
- La console est faite de plastique ABS munie d'un capot verrouillable
- Pieds avec vérins ajustables
- Poignée d'appui pour une meilleure sécurité
- Caoutchouc de protection de la cuve
- Forme ergonomique de la cuve qui privilégie l'espace et la facilité d'emploi, pour le personnel soignant
- Tableau de commande à touches tactiles pour les fonctions électroniques
- Le pré-remplissage peut être arrêté manuellement en tout temps
- Un afficheur de diagnostic permet aux utilisateurs d'identifier rapidement les services requis pour le bain
- Ajustement de la température de l'eau, à l'aide d'un thermostat muni d'un robinet mélangeur, avec surveillance numérique de la température, pour le remplissage et la douche
- Douche patient avec boyau blanc de 2100 mm et déclencheur autonome
- Ferrures de bain fournies avec canaux anti-égouttement
- Mode veille s'arrête automatiquement lorsque le processus du bain est terminé
- Système de drain
- Fonction Hi/Lo de la cuve via un tableau de commande à touches tactiles
- Deux moteurs électriques pour ajuster la hauteur à n'importe quel niveau
- Batterie pour descente d'urgence
- Valves et raccordements standards commerciaux
- Système de protection anti-débordement intégré
- Système autoportant

CARACTÉRISTIQUES TECHNIQUES

- Alimentation
 - Eau chaude et froide : raccordement R 3/4"
 - Évacuation par flexible en PVC : DN 2"
 - Alimentation électrique : 115 V / 60 Hz
- Dimensions
 - Hauteur totale : 1250 - 1650 mm
 - Largeur totale : 930 mm
 - Longueur totale : 2240 mm
- Hauteur ajustable : réglable de 680 mm à 1080 mm
- Poids : Bain rempli : approximativement 450 kg
- Capacité du bain : approximativement 180 litres
- Marquage : CE & CSA601.1 M90

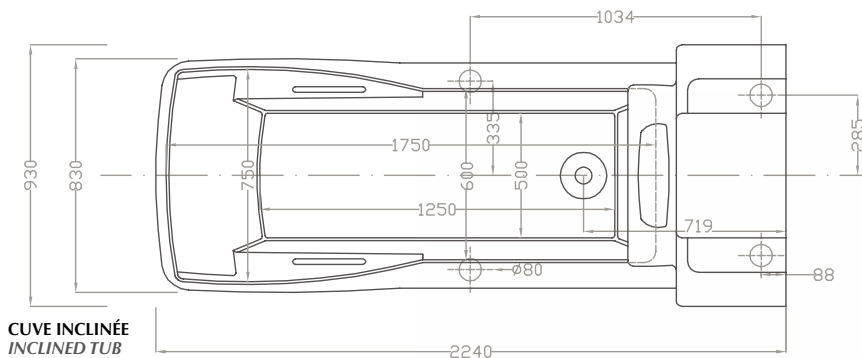

GK Magic 1000 Variable Bath Tub

Lifting bath tub GK Magic 1000 with electronic control touch panel, electric variable.

FEATURES

- Activation of bathing system with magnetic access card
- Bath and skirt constructed of fibreglass
- Console made of ABS with locking desk lid
- Height adjustable mounting legs
- Hand grips provided for enhanced safety
- Rubber protection for tub
- Ergonomically designed tub ensures greater movement for user and ease of use by the care giver
- Touch panel for operating of electronic functions with control of the activated function
- Pre-fill, a manual shut off makes it possible at any time to turn pre-fill off
- Diagnostic service display allows the user to quickly identify bathing system's service requirements
- Adjustment of temperature via thermostat mixing valve with electronic monitoring of temperature for fill in and shower
- Bath system can be individually adjusted to make the bath shorter
- Patient shower with white hose 2,100 mm and self control trigger
- Shower brackets provided with drip proof channel
- Power conservation feature automatically shuts off unit after bathing process is complete
- Drain assembly
- Hi/Lo function of tub via touch panel
- Two electric actuators for height adjustment to any level
- Battery for emergency lowering
- Standard, commercially available valves and fittings
- Built in backflow protection
- System is free standing

TECHNICAL SPECIFICATIONS

- Supply
 - Hot and cold water: fitting R 3/4"
 - Connecting sleeve for drainage: DN 2"
 - Electric power: 115 V / 60 Hz
- Dimensions
 - Overall height: 1250 - 1650 mm
 - Overall width: 930 mm
 - Overall length: 2240 mm
- Working height: adjustable from 680 mm to 1080 mm
- Weight: Tub filled: approx. 450 kg
- Tub capacity: approx. 180 liters
- Inspections: CE & CSA601.1 M90 mark

4.100.00



OPTIONS

- Système de désinfection
 - L'unité de désinfection est contrôlée par le tableau de commande
 - L'unité de désinfection inclus un boyau rouge de 2000 mm long, avec déclencheur autonome et débitmètre ajustable
 - Support douchette avec canaux anti-égouttement
 - Système convenable pour des contenants de 5 litres
- Hydromassage 2 jets avec H.J.S.
 - Système de jets breveté, sans tubes ou canalisations
 - Chaque jet agit comme une bascule
 - Les jets s'activent à partir du clavier
 - Arrêt automatique des jets, si l'eau se vide
 - Jets amovibles pour un entretien facile
- Tube de massage
 - Pour le traitement de massage localisé
 - Pour le raccordement de tubes de massage, incluant le connecteur
- Éclairage sous l'eau
 - Intégré à la cuve
 - L'éclairage est contrôlé par le tableau de commande
 - L'éclairage s'active seulement quand le remplissage atteint son objectif
 - Fermeture automatique, lorsque le processus du bain est complété
- Distributeur de shampoing et d'additif pour le bain
 - Distributeur encastré
 - Les pompes à débit s'opèrent à partir du clavier
- Système ultrason
- Cale-pied
- Appui-tête
- Disconnecteur hydraulique
- Longueurs de cuve disponibles :
 - 1850 mm (standard)
 - 1550 mm (courte)
 - 2150 mm (allongée)

OPTIONS

- Disinfection system
 - The disinfection unit may be controlled by the panel
 - Disinfection shower with red hose 2000 mm, shower head with self-control trigger and adjustable flow gauge
 - Shower bracket with dripping channel
 - System suitable for 5 L containers
- Hydromassage with H.J.S. 2-jet system
 - Patented jet system, no plumbing or tubing running between jets, with two nozzles located in foot area
 - Each jet acts as a toggle
 - Adjustment via touch panel
 - Automatic shut off of jets if water drains
 - Removable jet covers for easier cleaning
- Massage hose
 - For localized massage treatment
 - For connecting of separate massage tube including connector
- Underwater lighting with colour change
 - Concealed in foot well of system
 - Activated via touch panel
 - Activation possible only after water reaches fill level
 - Automatic shut off when bathing process is complete
- Shampoo and bath additive dispenser
 - Built in shampoo and bath additive dispenser
 - Activated via touch panel
- Ultrasound system
- Tub shorter
- Head rest
- Backflow preventer
- Tub shell dimensions available:
 - 1850 mm (standard)
 - 1550 mm (short)
 - 2150 mm (long)

CUVE DROITE | Disponible en option avec la longueur de cuve standard seulement.

END LOAD TUB | Available as an option to standard length tank only.

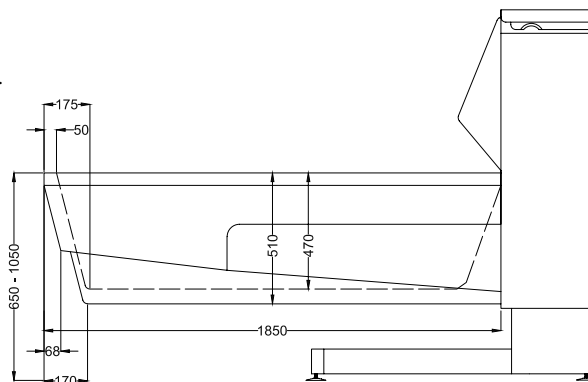
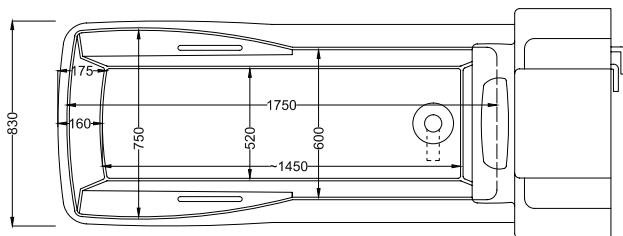

PRODUITS OPTIONNELS
OPTIONAL PRODUCTS

FUSS	Pédale de contrôle pneumatique pour bain GK / Foot switch pneumatic for GK bath
4.000.80	Système d'aromathérapie pour bain Magic / Aromatherapy system for Magic bath
4.100.10	Injecteur de désinfection pour bain Magic 1000 / Disinfection injector for Magic 1000 bath
4.100.20	Distributeur shampoing et huile pour bain Magic 1000 / Shampoo and bathoil dispenser for Magic 1000 bath
4.100.30	Système d'hydromassage à 2 jets pour bain Magic 1000 / Hydromassage system with 2 jets for Magic 1000 bath
4.100.80	Planche pour raccourcir bain Magic 1000 / Tub shorter plate for Magic 1000 bath
4.100.83	Porte latérale pour bain Magic / Side door for Magic bath
1.500.60	Système de son et lumière pour bain GK / Sound and vision 4 spots for GK bath
1.500.61	Système de son pour bain GK / Sound system for GK bath
1.500.62	Système de lumière pour bain GK / Vision system for GK bath
1.500.70	Connecteur avec tube de massage pour bain GK / Connector with massage tube for GK bath
1.500.90	Coussin de tête pour bain GK / Headrest cushion for GK bath
1.561.01	Éclairage sous l'eau pour bain GK / Underwater light for GK bath
4.201.03	Bouton de réglage à 42°C pour bain GK / 42°C adjustment knob for GK bath
4.200.AUF	Cuve 1850 mm avec dossier droit pour bain Magic 2000 / Magic 2000 endload tub 1850 mm

Bain à hauteur variable GK Magic 2000

Baignoire élévatrice **GK Magic 2000** avec hauteur réglable électrique et fonctionnement à commande électronique, via le tableau de commande.

CARACTÉRISTIQUES

- La baignoire est mise en service via une carte magnétique
- La cuve est fabriquée en polyester renforcé de fibre de verre
- La console est faite d'ABS munie d'un capot verrouillable
- Pieds avec vérin ajustables
- Poignée d'appui pour une meilleure sécurité
- Caoutchouc de protection de la cuve
- Forme ergonomique de la cuve qui privilégie l'espace et la facilité d'emploi, pour le personnel infirmier
- Tableau de commande à touches tactiles pour les fonctions électroniques, avec contrôle des fonctions
- Pré-remplissage automatique avec trois niveaux préprogrammés, le pré-remplissage peut être arrêté manuellement, en tout temps
- Un afficheur de diagnostic permet aux utilisateurs d'identifier rapidement les services requis pour le bain
- Ajustement de la température de l'eau à l'aide d'un thermostat muni d'un robinet mélangeur, avec surveillance numérique de la température, pour le remplissage et la douche
- Le système de bain peut être ajusté en longueur, ainsi il peut être plus court
- Douche patient avec boyau blanc de 2100 mm et déclencheur autonome
- Support douchette fourni avec canaux anti-égouttement
- Élément conservateur d'énergie s'arrête automatiquement lorsque le processus du bain est terminé
- Système de drain
- Fonction Hi/Lo de la cuve via un tableau de commande à touches tactiles
- Deux moteurs électriques pour ajuster la hauteur à n'importe quel niveau
- Batterie pour descente d'urgence
- Valves et raccords standard commerciaux
- Système de protection anti-débordement intégré
- Système autoportant

CARACTÉRISTIQUES TECHNIQUES

- Alimentation
 - Eau chaude et froide : raccordement R 3/4"
 - Évacuation par flexible en PVC : DN 2"
 - Alimentation électrique : 120 V / 60 Hz
- Dimensions
 - Hauteur totale : 1250 - 1650 mm
 - Largeur totale : 930 mm
 - Longueur totale : 2240 mm
- Hauteur ajustable : réglable de 680 mm à 1080 mm
- Poids : Bain rempli : approximativement 450 kg
- Capacité du bain : approximativement 180 litres
- Marquage : CE & CSA601.1 M90

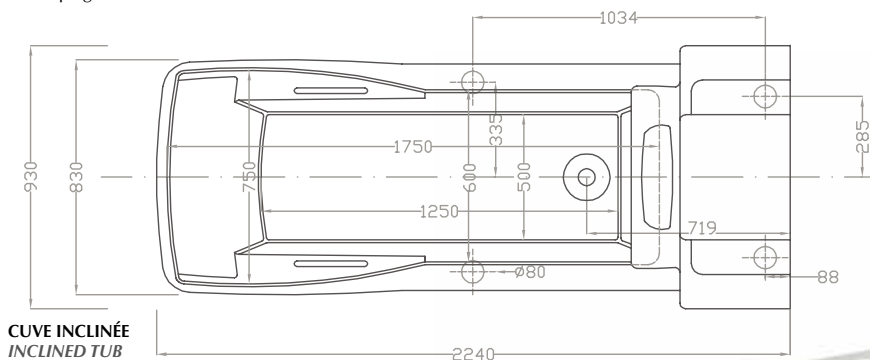

GK Magic 2000 Variable Bath Tub

Lifting bath tub **GK Magic 2000** with electric height adjustment and electronically controlled operation via the panel.

FEATURES

- Activation of bathing system with magnetic access card
- Bath and skirt constructed of fibreglass
- Console made of ABS with locking desk lid
- Height adjustable mounting legs
- Hand grips provided for enhanced safety
- Rubber protection for tub
- Ergonomically designed tub ensures greater movement for user and ease of use by the care giver
- Touch panel for operating of electronic functions with control of the activated function
- Pre-fill with three automatic pre-set levels, a manual shut off makes it possible at any time to turn pre-fill off
- Diagnostic service display allows the user to quickly identify bathing system's service requirements
- Adjustment of temperature via thermostat mixing valve with electronic monitoring of temperature for fill in, shower and bath
- Bath system can be individually adjusted to make the bath shorter
- Patient shower with white hose 2,100 mm and self control trigger
- Shower brackets provided with drip proof channel
- Power conservation feature automatically shuts off unit after bathing process is complete
- Drain assembly
- Hi/Lo function of tub via touch panel
- Two electric actuators for height adjustment to any level
- Battery for emergency lowering
- Standard, commercially available valves and fittings
- Built in backflow protection
- System is free standing

TECHNICAL SPECIFICATIONS

- Supply
 - Hot and cold water: fitting R 3/4"
 - Connecting sleeve for drainage: DN 2"
 - Electric power: 120 V / 60 Hz
- Dimensions
 - Overall height: 1250 - 1650 mm
 - Overall width: 930 mm
 - Overall length: 2240 mm
- Working height: adjustable from 680 mm to 1080 mm
- Weight: Tub filled: approx. 450 kg
- Tub capacity: approx. 180 liters
- Inspections: CE & CSA601.1 M90 mark

4.200.00



OPTIONS

- Désinfection par injection
 - L'unité de désinfection est contrôlée par le tableau de commande
 - L'unité de désinfection inclus un boyau rouge de 2000 mm long
 - Valve à fermeture automatique avec débitmètre intégré
 - La pomme de douche, incluant un système de drainage, est intégrée sur la console
 - L'unité de désinfection est préconfigurée pour n'utiliser que des dévidoirs commerciaux de 5 litres
 - Désinfection programmable : 1- 30 min.
- Hydromassage 2 jets
 - Système de jets breveté sans tubes ou canalisations
- Connecteur avec tube de massage
 - Le connecteur est utilisé pour créer un jet de massage sous pression, le tube et les jets de massage sont inclus.
- Éclairage sous l'eau
 - Intégré aux pieds de la cuve
 - L'éclairage est contrôlé par le tableau de commande
 - Si le remplissage n'a pas atteint son objectif, l'éclairage ne sera pas disponible
 - Si le remplissage est trop bas, l'éclairage sera éteint automatiquement
- Distributeur de shampoing et d'additif pour le bain
 - Distributeur encastré
 - Les pompes à débit s'opèrent à partir du clavier
- Hydromassage 5 jets
- Système ultrason
- Cale-pied
- Appui-tête
- Disconnecteur hydraulique
- Longueurs de cuve disponibles :
 - 1850 mm (standard)
 - 1550 mm (courte)
 - 2150 mm (allongée)

OPTIONS

- Injector disinfection
 - The disinfection unit may be controlled by the panel
 - Red shower head with a 2000 mm long hose
 - Automatic closing valve with a built-in flowrate meter
 - The shower head, including a drainage for rest water, is tagged to the console
 - The disinfection unit is pre-configured for using commercially available 5 litre bins.
 - Programmable disinfection time: 1- 30 min.
- Hydromassage with 2 jets
 - Patented jet system, no plumbing or tubing running between jets, with two nozzles located in foot area
- Connector with massage tube
 - A connector is used to make it possible to use pressure jet massage, whereby the tube and the massage jets are included
- Underwater light
 - Built-in at the footer of the bath tub
 - The illumination has to be operated by the panel
 - If the fill level has not been reached, underwater illumination is not available
 - If the fill level is too low, underwater illumination will be turned off
- Shampoo and bath additive dispenser
 - Built in shampoo and bath additive dispenser
 - Activated via touch panel
- Hydromassage with 5 jets
- Ultrasound system
- Tub shorter
- Head rest
- Backflow preventer
- Tub shell dimensions available:
 - 1850 mm (standard)
 - 1550 mm (short)
 - 2150 mm (long)

CUVE DROITE | Disponible en option avec la longueur de cuve standard seulement.

END LOAD TUB | Available as an option to standard length tank only.

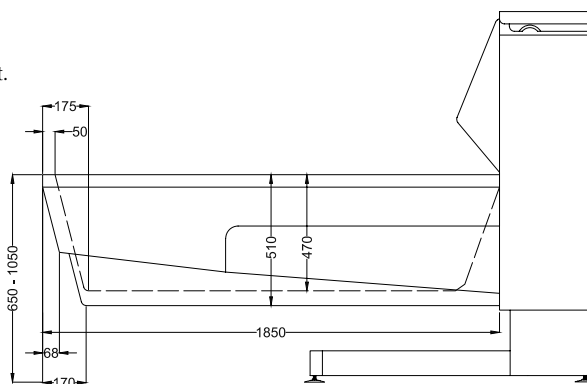
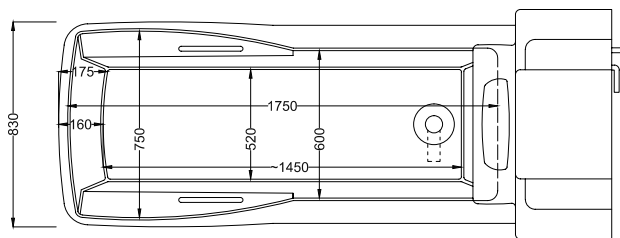

PRODUITS OPTIONNELS
OPTIONAL PRODUCTS

FUSS	Pédale de contrôle pneumatique pour bain GK / Foot switch pneumatic for GK bath
4.000.80	Système d'aromathérapie pour bain Magic / Aromatherapy system for Magic bath
4.200.10	Injecteur de désinfection pour bain Magic 2000 / Disinfection injector for Magic 2000 bath
4.200.20	Distributeur shampoing et huile pour bain Magic 2000 / Shampoo and bathoil dispenser for Magic 2000 bath
4.200.30	Système d'hydromassage à 2 jets pour bain Magic 2000 / Hydromassage system with 2 jets for Magic 2000 bath
4.200.40	Système d'hydromassage à 5 jets pour bain Magic 2000 / Hydromassage system with 5 jets for Magic 2000 bath
4.200.50	Système ultrason pour bain Magic / Ultrasound system for Magic bath
4.100.83	Porte latérale pour bain Magic / Side door for Magic bath
1.500.60	Système de son et lumière pour bain GK / Sound and vision 4 spots for GK bath
1.500.61	Système de son pour bain GK / Sound system for GK bath
1.500.62	Système de lumière pour bain GK / Vision system for GK bath
1.500.70	Connecteur avec tube de massage pour bain GK / Connector with massage tube for GK bath
1.500.90	Coussin de tête pour bain GK / Headrest cushion for GK bath
1.561.01	Éclairage sous l'eau pour bain GK / Underwater light for GK bath
4.201.03	Bouton de réglage à 42°C pour bain GK / 42°C adjustment knob for GK bath
4.200.AUF	Cuve 1850 mm avec dossier droit pour bain Magic 2000 / Magic 2000 endload tub 1850 mm

Bain à hauteur variable GK Magic 3000

Baignoire élévatrice **GK Magic 3000** avec hauteur réglable électrique et fonctionnement à commande électronique, via le tableau de commande.

CARACTÉRISTIQUES

- La baignoire est mise en service via une carte magnétique
- La cuve est fabriquée en polyester renforcé de fibre de verre
- La console est faite d'ABS muni d'un capot verrouillable
- Pieds avec vérin ajustable
- Poignée d'appui pour une meilleure sécurité
- Caoutchouc de protection de la cuve
- Forme ergonomique de la cuve qui privilégie l'espace et la facilité d'emploi, pour le personnel infirmier
- Tableau de commande à touches tactiles pour les fonctions électroniques, avec contrôle des fonctions
- Pré-remplissage automatique avec trois niveaux préprogrammés, le pré-remplissage peut être arrêté manuellement en tout temps
- Un afficheur de diagnostic permet aux utilisateurs d'identifier rapidement les services requis pour le bain
- Ajustement de la température via le tableau de commande
- Surveillance numérique de la température pour le remplissage et la douche, avec deux systèmes de sécurité anti-brûlure, contrôlés indépendamment
- Le système de bain peut être ajusté en longueur, ainsi il peut être plus court
- Douche patient avec boyau blanc de 2100 mm avec déclencheur autonome et capteurs intégrés pour la mise en marche ou arrêt automatique
- Ferrures de bain fournies avec canaux anti-égouttement
- Élément conservateur d'énergie s'arrête automatiquement lorsque le processus du bain est terminé
- Système de drain opéré via le tableau de commande, il se ferme automatiquement
- Fonction Hi/Lo de la cuve, via un tableau de commande à touches tactiles
- Deux régulateurs électriques pour ajuster la hauteur, à n'importe quel niveau
- Batterie pour descente d'urgence
- Valves et raccords standard commerciaux
- Système de protection anti-débordement, intégré
- Système autoportant

CARACTÉRISTIQUES TECHNIQUES

- Alimentation
 - Eau chaude et froide : raccordement R 3/4"
 - Évacuation par flexible en PVC : DN 2"
 - Alimentation électrique : 120 V / 60 Hz
- Dimensions
 - Hauteur totale : 1250 - 1650 mm
 - Largeur totale : 930 mm
 - Longueur totale : 2240 mm
- Hauteur ajustable : réglable de 680 mm à 1080 mm
- Poids : Bain rempli : approximativement 450 kg
- Capacité du bain : approximativement 180 litres
- Marquage : CE & CSA601.1 M90

GK Magic 3000 Variable Bath Tub

Lifting bath tub **GK Magic 3000** with electric height adjustment and electronically controlled operation via the panel.

FEATURES

- Activation of bathing system with magnetic access card
- Bath and skirt constructed of fibreglass
- Console made of ABS with locking desk lid
- Height adjustable mounting legs
- Hand grips provided for enhanced safety
- Rubber protection for tub
- Ergonomically designed tub ensures greater movement for user and ease of use by the care giver
- Touch panel for operating of electronic functions with digital read out for bath temperature, shower- and fill in temperature
- Pre-fill with three automatic pre-set levels, a manual shut off makes it possible at any time to turn pre-fill off
- Diagnostic service display allows the user to quickly identify bathing system's service requirements
- Adjustment of temperature via touch panel
- Electronic monitoring of temperature for fill in and shower, with two scald protection systems independently controlled
- Bath system can be individually adjusted to make the bath shorter
- Patient shower with white hose 2100 mm and self control trigger and integrated sensors for automatic activation and shut off
- Shower brackets provided with drip proof channel
- Power conservation feature automatically shuts off unit after bathing process is complete
- Automatic drain system operated via touch panel, drain will close automatically
- Hi/Lo function of tub via touch panel
- Two electric actuators for height adjustment to any level
- Battery for emergency lowering
- Standard, commercially available valves and fittings
- Built in backflow protection
- System is free standing

TECHNICAL SPECIFICATIONS

- Supply
 - Hot and cold water: fitting R 3/4"
 - Connecting sleeve for drainage: DN 2"
 - Electric power: 120 V / 60 Hz
- Dimensions
 - Overall height: 1250 - 1650 mm
 - Overall width: 930 mm
 - Overall length: 2240 mm
- Working height: adjustable from 680 mm to 1080 mm
- Weight: Tub filled: approx. 450 kg
- Tub capacity: approx. 180 liters
- Inspections: CE & CSA601.1 M90 mark

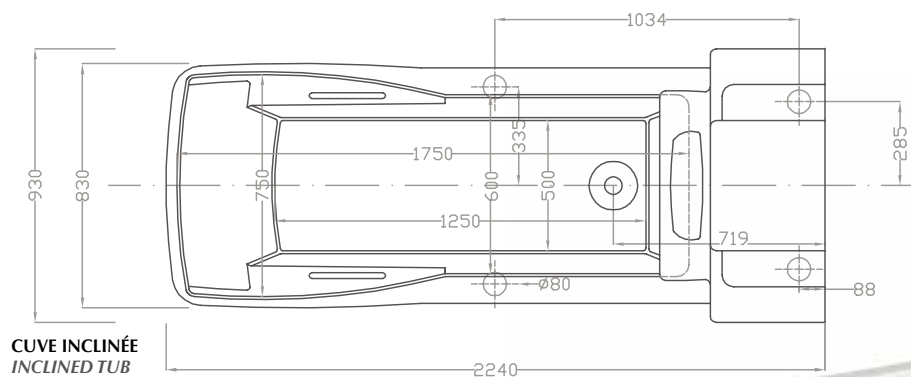

4.300.00



OPTIONS

- Désinfection par injection
 - L'unité de désinfection est contrôlée par le tableau de commande
 - L'unité de désinfection inclus un boyau rouge de 2000 mm de long
 - Valve à fermeture automatique, avec débitmètre intégré avec indicateur de remplissage de désinfection, sur l'écran programmable ou désinfection obligatoire de 1 à 30 minutes
 - L'écran montre également le temps résiduel du traitement en minutes
 - Si le bain n'a pas été rincé après le processus de désinfection, le bain ne peut faire son remplissage
 - L'unité de désinfection se fermera automatiquement, si le bain est rempli
 - La pomme de douche, incluant un système de drainage, est intégrée sur la console
 - L'unité de désinfection est préconfigurée pour utilisé que des dévidoirs commerciaux de 5 litres
 - Désinfection programmable : 1- 30 min.
- Hydromassage 5 jets
 - Système de jets breveté, sans tubes ou canalisations
- Connecteur avec tube de massage
 - Le connecteur est utilisé pour créer un jet de massage sous pression, le tube et les jets de massage sont inclus
- Éclairage sous l'eau
 - Distributeur de shampooing et d'additif pour le bain
 - Distributeur encastré
 - Les pompes à débit s'opèrent à partir du clavier
- Système ultrason
- Cale-pied
- Appui-tête
- Disconnecteur hydraulique
- Longueurs de cuve disponibles :
 - 1850 mm (standard)
 - 1550 mm (courte)
 - 2150 mm (allongée)

OPTIONS

- Injector disinfection
 - The disinfection unit may be controlled by the panel
 - Red shower head with a 2000 mm long hose
 - Automatic closing valve with a built-in flowrate meter disinfection fill level indicator on the display programmable conventional disinfection or forced disinfection from 1 to 30 minutes
 - The display also shows the remaining residence time in minutes
 - If the bath tub has not been rinsed after the disinfection process, the bath tub cannot be refilled
 - The shower head, including a drainage for rest water, is tagged to the console
 - The disinfection unit is pre-configured for using commercially available 5 litre bins
 - Programmable disinfection time: 1- 30 min.
- Hydromassage with 5 jets
 - Patented jet system, no plumbing or tubing running between jets, with two nozzles located in foot area
- Connector with massage tube
 - A connector is used to make it possible to use pressure jet massage, whereby the tube and the massage jets are included
- Underwater light
 - Shampoo and bathoil dispenser
 - Built-in shampoo- and bathoil dispenser
 - The dosing pumps are controlled by the keypad
- Ultrasound system
- Tub shorter
- Head rest
- Backflow preventer
- Tub shell dimensions available:
 - 1850 mm (standard)
 - 1550 mm (short)
 - 2150 mm (long)

CUVE DROITE | Disponible en option avec la longueur de cuve standard seulement.
END LOAD TUB | Available as an option to standard length tank only.

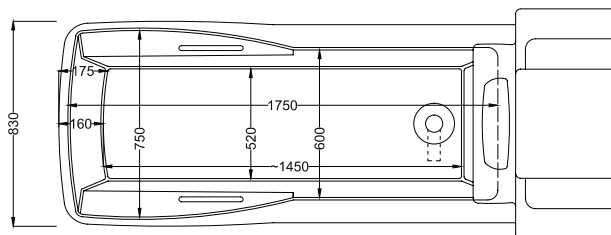
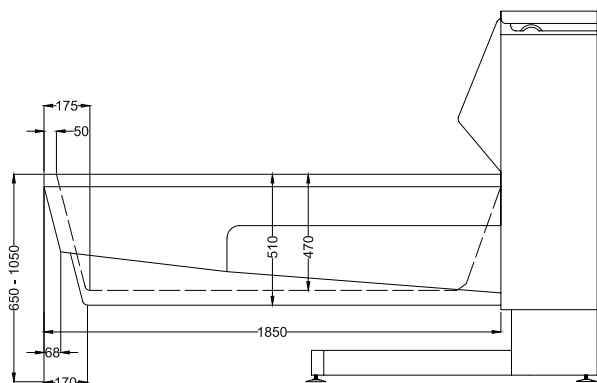

PRODUITS OPTIONNELS OPTIONAL PRODUCTS

FUSS	Produit / Product
	Pédale de contrôle pneumatique pour bain GK / Foot switch pneumatic for GK bath
4.300.10	Injecteur de désinfection pour bain Magic 3000 / Magic 3000 injector disinfection
4.300.20	Distributeur shampooing et huile pour bain Magic 3000 / Shampoo and bathoil dispenser for Magic 3000 bath
4.300.40	Système d'hydromassage à 5 jets pour bain Magic 3000 / Hydromassage system with 5 jets for Magic 3000 bath
4.000.80	Système d'aromathérapie pour bain Magic / Aromatherapy system for Magic bath
4.100.80	Planche pour raccourcir bain Magic 1000 / Tub shorter plate for Magic 1000 bath
4.100.83	Porte latérale pour bain Magic / Side door for Magic bath
1.500.60	Système de son et lumière pour bain GK / Sound and vision 4 spots for GK bath
1.500.61	Système de son pour bain GK / Sound system for GK bath
1.500.62	Système de lumière pour bain GK / Vision system for GK bath
1.500.70	Connecteur avec tube de massage pour bain GK / Connector with massage tube for GK bath
1.500.90	Coussin de tête pour bain GK / Headrest cushion for GK bath
1.561.01	Éclairage sous l'eau pour bain GK / Underwater light for GK bath
4.200.AUF	Cuve 1850 mm avec dossier droit pour bain Magic 2000 / Magic 2000 endload tub 1850 mm

Bain GK Hera avec porte latérale

CARACTÉRISTIQUES TECHNIQUES

- Alimentation
 - Eau chaude et froide : raccordement R 3/4"
 - Évacuation par flexible en PVC : DN 2"
 - Alimentation électrique : 120 V / 60 Hz
- Dimensions
 - Hauteur totale : 970 mm
 - Hauteur de la cuve : 690 mm
 - Largeur totale : 760 mm
 - Longueur totale : 1460 mm
 - Largeur de la porte : 780 mm
 - Hauteur du siège: 520 mm
 - Hauteur de la marche : 210 mm
- Poids : bain rempli : approximativement 400 kg
- Capacité du bain : approximativement 250 litres
- Marquage : CE & CSA601.1 M90

OPTIONS

- Désinfection par injection
 - L'unité de désinfection inclus un boyau rouge qui est contrôlé par le tableau de commande, muni d'une valve, avec arrêt automatique
 - Un voyant DEL clignote lorsque le bassin de désinfection manquera de liquide désinfectant
 - L'unité de désinfection est préconfigurée pour n'utiliser que des dévidoirs commerciaux de 5 litres
 - Si la baignoire est remplie d'eau, l'unité de désinfection sera désactivée
- Hydromassage 2 jets
 - Système de jets breveté, sans tubes ou canalisations. Le drainage automatique du système de jets et le système de désinfection indépendant, sont contrôlés électroniquement
 - Deux jets de massage sont intégrés au pied de la baignoire. Ils doivent être opérés par le tableau de commande
 - Les jets de massage peuvent être ajustés indépendamment, de façon à positionner la direction des jets
- Distributeur de shampoing et d'additif pour le bain
 - Distributeur encastré
 - Les pompes à débit s'opèrent à partir du clavier
- Appui-tête

GK Hera Sit-in Bath Tub

TECHNICAL SPECIFICATIONS

- Supply
 - Hot and cold water: fitting R 3/4"
 - Connecting sleeve for drainage: DN 2"
 - Electric power: 120 V / 60 Hz
- Dimensions
 - Overall height: 970 mm
 - Tub height: 690 mm
 - Overall width: 760 mm
 - Overall length: 1460 mm
 - Door width: 780 mm
 - Seat height: 520 mm
 - Boarding height: 210 mm
- Weight: Tub filled: approx. 400 kg
- Tub capacity: approx. 250 liters
- Inspections: CE & CSA601.1 M90 mark

OPTIONS

- Injector disinfection
 - The red disinfection shower head has to be operated via the panel and has an automatic closing valve
 - A LED flashes when the disinfection bin is going to get out of disinfection liquid
 - The disinfection unit is pre-configured for using commercially available 5 litre bins
 - If the bath tub is filled with water, the disinfection unit will be deactivated
- Hydromassage with 2 jets
 - Patented jet system without tubes or ducts. The automatic draining and individually disinfectable jets are controlled electronically
 - Two massage jets are integrated at the foot of the bath tub. They have to be operated by using the panel
 - The individually adjustable massage jets make it possible to set the jet direction
- Shampoo- and bathoil dispenser
 - Built-in shampoo- and bathoil dispenser
 - The dosing pumps may be controlled by using the panel
- Head rest

6.100.00



PRODUITS OPTIONNELS OPTIONAL PRODUCTS

- | | |
|----------|--|
| 1.500.90 | Coussin de tête pour bain GK / Headrest cushion for GK bath |
| 1.561.01 | Éclairage sous l'eau pour bain GK / Underwater light for GK bath |

Bain GK Relax avec porte latérale

La baignoire **GK Relax** avec porte latérale est une nouvelle alternative dans l'ensemble des systèmes de bain. Une ouverture et fermeture électronique de la porte latérale permet un accès et une intégration facile. La forme du bain permet également un transfert facile pour tout type de chaise ou lève-personne.

CARACTÉRISTIQUES

- Le remplissage du bain, le système de désinfection et le système d'hydromassage sont opérés via le tableau de commande. Un délimiteur de température est utilisé pour le système de sécurité anti-brûlure
- Remplissage transversal de la cuve avec option d'additif, intégré
- De plus, le bain inclus un bouton pour le remplissage avec arrêt automatique, ainsi le bain se remplit automatiquement avec la température de l'eau et la quantité d'eau préprogrammées. Cette caractéristique permet au personnel infirmier d'économiser du temps, par le fait même, pouvoir en consacrer plus pour le patient

CARACTÉRISTIQUES TECHNIQUES

- Alimentation
 - Eau chaude et froide : raccordement R 1/2"
 - Évacuation par flexible en PVC : DN 2"
 - Alimentation électrique : 115 V / 60 HZ
- Dimensions
 - Hauteur totale : 2100 mm
 - Longueur totale : 2050 mm
- Hauteur ajustable : réglable de 1340 mm à 1490 mm
- Poids : Bain rempli : approximativement 350 kg
- Capacité du bain : approximativement 130 litres
- Marquage : CE & CSA601.1 M90

OPTIONS

- Désinfection par injection
 - L'unité de désinfection de la tête de douche est contrôlée par le tableau de commande. De plus, un boyau rouge et une valve à fermeture automatique sont inclus
 - L'unité de désinfection est préconfigurée pour n'utiliser que des dévidoirs commerciaux de 5 litres
 - Le désinfectant est distribué par un injecteur et un débitmètre, ainsi le débit peut être ajustable
 - Si le bain est rempli avec de l'eau, le système de désinfection sera désactivé
 - Système de désinfection programmable, mode conventionnel ou obligatoire
- Hydromassage 2 jets avec H.J.S.
 - Ce système inclus 2 jets de massage, lesquels sont intégrés au pied de la cuve. Ils sont opérés à l'aide du tableau de commande
 - Les jets de massage peuvent être ajustés indépendamment, de façon à positionner la direction des jets
- Distributeur de shampoing et d'additif pour le bain
 - Distributeur encastré
 - Les pompes à débit s'opèrent à partir du clavier
- Appui-tête
 - Des ventouses permettent de positionner et maintenir convenablement l'appui-tête à la baignoire

GK Relax Sit-in Bath Tub

The **GK Relax** side entry bath is designed to be used in many different bathing areas. An electrically powered wide opening door allows quick and easy side access. The design of the bath also allows easy access for most patient hoists.

FEATURES

- The filling of the tub, the disinfection control and the hydromassage control is done via the panel. A temperature delimitter is used for scald protection
- Sidewise tub filling with optional integratable bath additive inflow
- Furthermore, the tub comes with an automatic fillstop feature, which lets the tub to be filled automatically with the pre-defined water temperature and amount of water. This saves the nursing staff much time, which can be used to take care of the patient

TECHNICAL SPECIFICATIONS

- Supply
 - Hot and cold water: fitting R 1/2"
 - Connecting sleeve for drainage: DN 2"
 - Electrical power: 115 V / 60 Hz
- Dimensions
 - Overall height: 2100 mm
 - Overall length: 2050 mm
 - Working height: adjustable from 1340 mm to 1490 mm
 - Weight: Tub filled: approx. 350 kg
 - Tub capacity: approx. 130 liters
 - Inspections: CE & CSA601.1 M90 mark

OPTIONS

- Injector disinfection
 - The disinfection shower head may be controlled by using the panel. Additionally, a red shower tube and an automatic closing valve are included
 - The disinfection unit is pre-configured for using commercially available 5 litre bins
 - The disinfectant is supplied by an injector and a flowrate meter, whereby the flowrate may be adjusted
 - If the bath tub is filled with water, the disinfection unit will be inactive
 - Programmable conventional or forced disinfection
- Hydromassage with 2 jets
 - Two massage jets are integrated at the foot of the bath tub. They have to be operated by using the panel
 - The individually adjustable massage jets make it possible to set the jet direction
- Shampoo- and bathoil dispenser
 - Built-in shampoo- and bathoil dispenser
 - The dosing pumps may be controlled by using the panel
- Head rest
 - A vacuum cup makes it possible to easily attach the head rest to the bath tub

PRODUITS OPTIONNELS OPTIONAL PRODUCTS

6.200.10	Injecteur de désinfection pour bain Relax / Disinfection injector for Relax bath
6.200.20	Distributeur shampoing et huile pour bain Relax / Shampoo and bathoil dispenser for Relax bath
6.200.30	Système d'hydromassage à 2 jets pour bain Relax / Hydromassage system with 2 jets for Relax bath
6.200.40	Barre de sécurité pour bain Relax / Safety bar for Relax bath
6.200.70	Repose-jambes empilable pour bain Relax / Leg rest stackable for Relax bath
4.000.80	Système d'aromathérapie pour bain Magic / Aromatherapy system for Magic bath
4.100.83	Porte latérale pour bain Magic / Side door for Magic bath
1.500.63	Système de son et lumière pour bain GK / Sound and vision 3 spots for GK bath
1.500.61	Système de son pour bain GK / Sound system for GK bath
1.500.62	Système de lumière pour bain GK / Vision system for GK bath
1.500.70	Connecteur avec tube de massage pour bain GK / Connector with massage tube for GK bath
4.201.03	Bouton de réglage à 42°C pour bain GK / 42°C adjustment knob for GK bath
1.561.01	Éclairage sous l'eau pour bain GK / Underwater light for GK bath
6.216.00	Thermostat 3/4" pour bain Relax / Thermostat 3/4" for Relax bath

6.200.01



Civière-douche bariatrique TR 4000 Atlas

La civière-douche bariatrique multitâches de TR est conçue pour une pleine puissance et beaucoup d'espace, afin de combler les plus hautes exigences de votre personnel soignant. La civière peut être utilisée pour la douche, le transport, les possibilités sont infinies.

TR 4000 Atlas Bariatric Shower Trolley

The TR Multi Tasking Shower Trolley is designed for lots of power and loads of space for your most demanding care givers. The Trolley is used for shower, transport, the possibilities are endless.

TR 4000		0521040
LONGUEUR LENGTH	2210 mm (87")	
LARGEUR WIDTH	915 mm (36")	
HAUTEUR HEIGHT	535-835 mm (21"-33")	
CAPACITÉ MAXIMALE WORKING LOAD LIMIT	450 kg (1000 lb)	
CHÂSSIS CHASSIS	Acier zingué recouvert de peinture électrostatique <i>Powder coated and zinc plated steel</i>	
ROUES CASTERS	4 roues directionnelles avec frein centralisé <i>Brakes on all four casters and straight steering</i>	
CONTRÔLE CONTROL	Commande manuelle pour monter/descendre et basculer <i>Hand control for height adjustment and tilting</i>	
MATELAS • OREILLER MATTRESS • PILLOW	Matériel ignifuge en polyvinyle <i>Flame retardant material</i>	
BATTERIE BATTERY	Rechargeable, 24 V	

TR 4200		0521050
LONGUEUR LENGTH	2150 mm (85")	
LARGEUR WIDTH	740 mm (29")	
HAUTEUR HEIGHT	535-835 mm (21"-33")	
CAPACITÉ MAXIMALE WORKING LOAD LIMIT	270 kg (600 lb)	
CHÂSSIS CHASSIS	Acier zingué recouvert de peinture électrostatique <i>Powder coated and zinc plated steel</i>	
ROUES CASTERS	4 roues directionnelles avec frein centralisé <i>Brakes on all four casters and straight steering</i>	
CONTRÔLE CONTROL	Commande manuelle pour monter/descendre et basculer <i>Hand control for height adjustment and tilting</i>	
MATELAS • OREILLER MATTRESS • PILLOW	Matériel ignifuge en polyvinyle <i>Flame retardant material</i>	
BATTERIE BATTERY	Rechargeable, 24 V	

PRODUITS OPTIONNELS OPTIONAL PRODUCTS

7418363	Coussin lombaire 15° 22.75" x 19.5" x 5.5" gris / Grey backrest wedge pillow 15° 22.75" x 19.5" x 5.5"
7419491	Coussin lombaire 30° 22.75" x 23.5" x 11" gris / Grey backrest wedge pillow 30° 22.75" x 23.5" x 11"
820818-4224-25	Rallonge pied amovible table HA90C / Removable HA90C table leg extension
0522040	Support pour pôle à soluté / IV pole mounting bracket
7350385	Attache de matelas « pig nose » / Fasteners "pig nose" for mattress
7350385-02	Attache de matelas « pig nose » bleue / Fasteners blue "pig nose" for mattress
7350385-04	Courroie pour matelas 30 cm / Strap for mattress fastener 30 cm



TR 4000
0521040



TR 4200
0521050

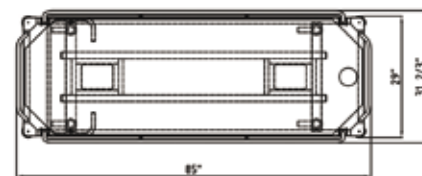
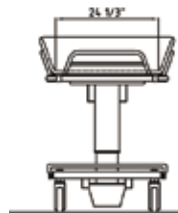
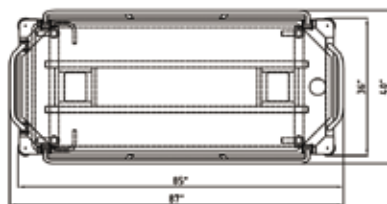
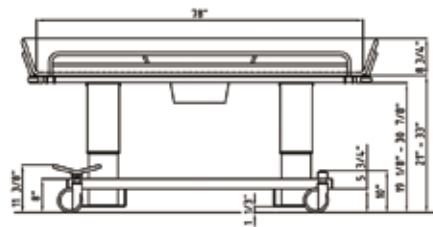
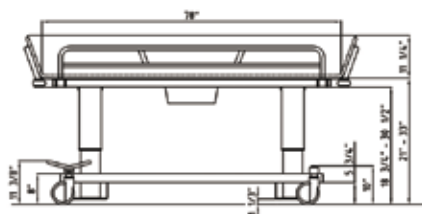

Civière-douches TR 2000 et TR 3000

Les civières-douches **TR 2000** et **TR 3000** est unique, dû à sa conception à colonne assemblée sur le côté, ce qui permet à la portion civière de se superposer au lit encore plus loin que les autres modèles, ce qui assure un transfert de patient facile et sécuritaire. La civière-douche peut être utilisée de chaque côté du lit sans limiter l'accès aux commandes, y compris pour l'ajustement en hauteur, l'inclinaison, les freins des roulettes et les roulettes unidirectionnelles.

SPÉCIFICATIONS

- Longueur : 63", 75", 83" (1600, 1900 et 2100 mm)
- Largeur : 2,757" (705 mm)
- Hauteur : 24,5"- 36,5" (625 - 925 mm) ou 27"- 39" (685 - 985 mm)
- Limite de charge de travail : 330 lb (150 kg)
- Châssis : acier inoxydable galvanisé avec fini poudré
- Roues : 2 roues avec freins et 2 roues à direction droite
- Contrôle : contrôle à pédale pour l'élévation
- Matelas : matériau ignifuge - Gris (standard) et disponible en jaune ou bleu (option)
- Pile (TR 3000) : rechargeable, 24V

TR 2000 and TR 3000 Shower Trolleys

The **TR 2000** and **TR 3000** shower trolleys is unique with its side mounted column, allowing the trolley stretcher to overlap the bed further for a safe and easy person transfer. The trolley assists and functions already at the bed side allowing the attendant to have easy access to the trolley controls including height adjustment, stretcher tilt, casters brakes and straight steering.

SPECIFICATIONS

- Length: 63", 75", 83" (1600, 1900 and 2100 mm)
- Width: 27.75" (705 mm)
- Height: 24.5" -36.5" (625 - 925 mm) or 27"-39" (685 - 985 mm)
- Working load limit: 330 lb (150 kg)
- Chassis: powder coated stainless and zinc plated steel
- Casters: two casters with brakes and two with straight steering
- Control: foot control for height adjustment
- Mattress: flame retardant material - Grey (standard) also available in yellow or blue (option)
- Battery (TR 3000): rechargeable, 24V



TR 2000 HYDRAULIQUE HYDRAULIC		
0522010	75"	1900 mm
0522015	63"	1600 mm
0522016	83"	2100 mm

TR 3000 ÉLECTRIQUE ELECTRIC		
0522000	75"	1900 mm
0522005	63"	1600 mm
0522006	83"	2100 mm

PRODUITS OPTIONNELS TR 3000 TR 3000 OPTIONAL PRODUCTS

3133190	Ridelle acier inoxydable civière-douche 75" / Stainless steel shower trolley siderails 75"
3133190-02	Ridelle acier inoxydable civière-douche 63" / Stainless steel shower trolley siderails 63"
3133190-03	Ridelle acier inoxydable civière-douche 83" / Stainless steel shower trolley siderails 83"
0522030	Ensemble 2 roues avec frein / Set of 2 castors with brake
0522032	Ensemble 4 roues avec frein / Set of 4 castors with brake
0522040	Support pour pôle à soluté / IV pole mounting bracket
820818-4224-25	Rallonge pied amovible table HA90C / Removable HA90C table leg extension
7418363	Coussin lombaire 15° 22.75" x 19.5" x 5.5" gris / Grey backrest wedge pillow 15° 22.75" x 19.5" x 5.5"
7350385	Attache de matelas « pig nose » / Fasteners "pig nose" for mattress
7350385-04	Courroie pour matelas 30 cm / Strap for mattress fastener 30 cm



ARRIÈRE DU CHÂSSIS DU TR 3000
TR 3000- BACK OF CHASSIS



ARRIÈRE DU CHÂSSIS DU TR 2000
TR 2000- BACK OF CHASSIS



TR 2000 ET 3000 À CHÂSSIS HAUT
TR 2000 AND 3000 - HIGH CHASSIS

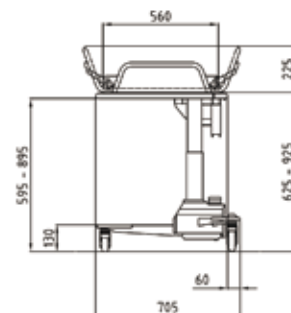
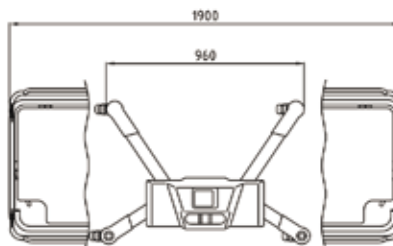
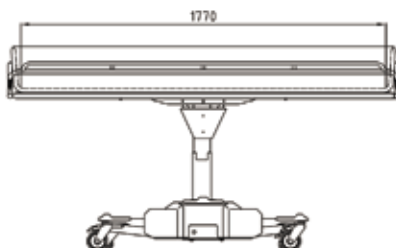

VOUS NE TROUVEZ PAS CE QUE VOUS CHERCHEZ ?
Contactez-nous pour plus d'informations | 1 800 361-0877 | mtm.ca

Chaise de douche électrique TR 1000

CARACTÉRISTIQUES

- Conception épurée du châssis facilitant l'accès aux patients lors des transferts et de la douche. La chaise est facile à nettoyer.
- Pouvant être utilisée en association avec la plupart des x de transferts et des marchettes, ce qui rend les transferts simples et sécuritaires
- Le siège et le châssis vous donnent la possibilité de faire la toilette du patient au-dessus d'une toilette standard ou en installant à la chaise une baignoire
- Conçu pour accroître la mobilité et faciliter les transferts
- L'arrière de la chaise possède une surface lisse ce qui facilite le nettoyage
- Une ceinture portée au-dessus des hanches s'ajoute à la sécurité du patient
- Les repose-pieds repliables et ajustables assurent la sécurité et le confort des patients (disponible en option)

SPÉCIFICATIONS

- Hauteur ajustable : 16" (400 mm)
- Capacité de charge maximale : 440 lb (200 kg)
- Inclinaison vers l'arrière : 25 degrés
- Inclinaison vers l'avant : 7 degrés
- Structure : peinture électrostatique, acier zingué et d'acier inoxydable
- Roulettes : roulettes jumelles de 4 pouces avec frein (100 mm)
- Commande : commande manuelle pour ajustement en hauteur et inclinaison
- Pile : de 24 V pouvant être retirée et rechargeable

ACCESSOIRES | OPTIONS

- Repose-pieds réglable et pliable
- Pan de lit avec couvercle

0521000



BASSINE

La baignoire vendue en option, peut être montée sur la chaise pour faciliter la toilette des résidents.

BED PAN

The bed pan accessory option can be fitted to the chair to ease toileting.

TR 1000 Battery Operated Shower Chair

FEATURES

- Clean design of chassis and chair make access easy during transfers and showering. It also makes the TR1000 easy to clean.
- Suitable to use with most transfer slings and standing/raising aids to make transfers as smooth and safe as possible
- Seat and chassis create possibilities for toileting over standard toilet or with a bed pan attached to the chair
- Designed for stability and for ease in mobility and transfers
- The rear chair design features a smooth surface for ease of cleaning
- Belt over the hip feature for patient safety
- The adjustable and foldable footrest ensures security and comfort for residents (available option)

SPECIFICATIONS

- Lifting stroke range: 400 mm (16 inches)
- Working Load Limit: 200 kg (440 lb)
- Tilt backwards (recline): 25°
- Tilt forward: 7°
- Structure: powder coated, zinc plated steel and stainless steel
- Casters: twin 100 mm (4 inches) casters with locking brakes
- Hand control for height adjustment and tilt
- Battery: removable and rechargeable 24 V

ACCESSORIES | OPTIONS

- Adjustable and foldable footrest
- Bed pan including lid

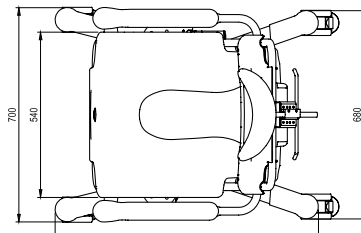
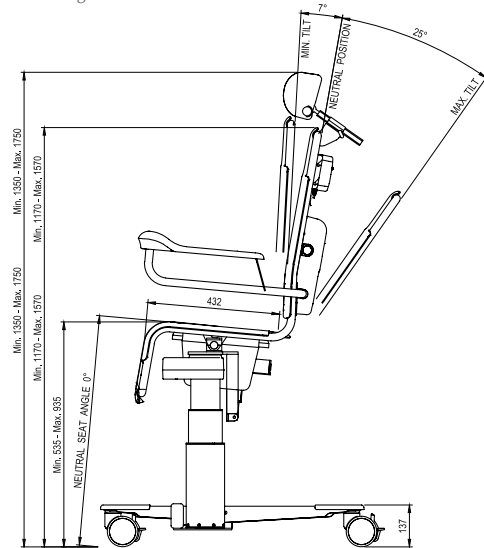

SIÈGE INCLINABLE

Position inclinable pour le confort et la relaxation du résident tout en permettant un accès facile au personnel soignant.

RECLINING SEAT

Recline position for the residents comfort and relaxation and allowing easy access for caregiver.

Chaise de douche Phoenix

- Appui-tête ajustable fait de polyuréthane
- Inclinaison ajustable
- Appui-bras pivotant permettant un transfert latéral facile en position inclinée ou assise
- Hauteur ajustable et appui-pieds amovible
- Trou d'hygiène sur le siège
- Contenant d'hygiène avec couvercle fermé hermétiquement inclus
- Garantie de 5 ans sur le cadre

Phoenix Shower Chair

- Adjustable Polyurethane headrest
- Tilting adjustment
- Swinging armrest enable easy side transfer in the reclined or upright position
- Height adjustable and removable footrests
- Seat with hygiene opening
- Hygiene bucket with vacuum seal top included
- 5 years warranty on frame for long lasting confidence



**MODÈLE FIXE
FIX MODEL**

350.54.10

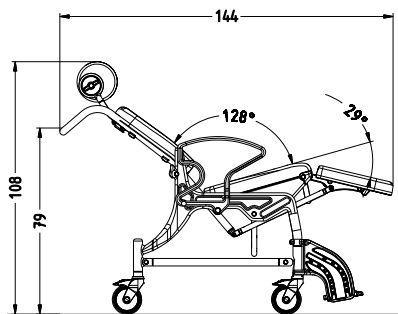
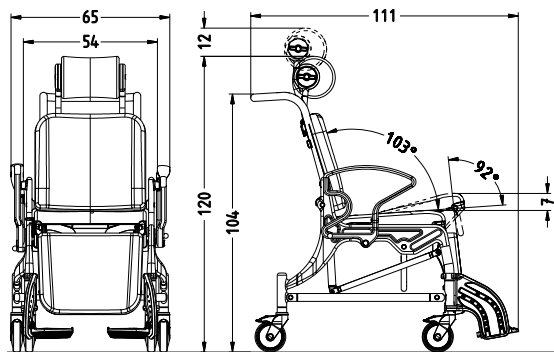

	MODÈLE FIXE FIX MODEL	MODÈLE ÉLECTRIQUE ELECTRIC MODEL	MODÈLE HYDRAULIQUE HYDRAULIC MODEL
LARGEUR WIDTH	65 cm (25.6")	68 cm (27")	68 cm (27")
PROFONDEUR DEPTH	111 cm (43.7")	112 cm (44")	117 cm (46")
HAUTEUR DU SIÈGE SEAT HEIGHT	58 cm (22.8")	59-100 cm (23"-39")	59-100 cm (23"-39")
LARGEUR DU SIÈGE SEAT WIDTH	54 cm (21")	54 cm (21")	54 cm (21")
PROFONDEUR DU SIÈGE SEAT DEPTH	43 cm (17")	43 cm (17")	43 cm (17")
CAPACITÉ DU POIDS WEIGHT CAPACITY	150 kg (330 lb)	150 kg (330 lb)	150 kg (330 lb)
POIDS DE LA CHAISE CHAIR WEIGHT	29 kg (63 lb)	53 kg (116 lb)	52 kg (114 lb)



**MODÈLE ÉLECTRIQUE
ELECTRIC MODEL**

351.54.10

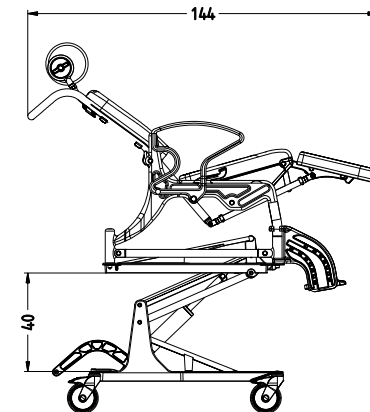

**MODÈLE HYDRAULIQUE
HYDRAULIC MODEL**

352.54.10

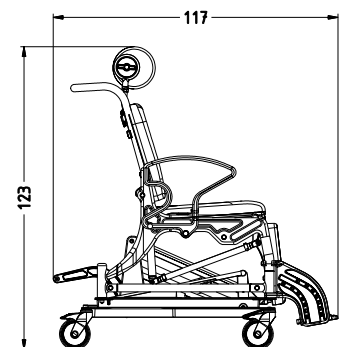

PRODUITS OPTIONNELS OPTIONAL PRODUCTS

322.30.10	Ceinture de sécurité jambe pour chaise Rebotec Phoenix / Rebotec Phoenix safety belt leg
322.30.20	Ceinture de sécurité poitrine pour chaise Rebotec Phoenix / Rebotec Phoenix safety belt chest & waist
322.10.50	Coussinet de ceinture pour chaise Rebotec Phoenix / Rebotec Phoenix belt comfort pad
450.10.59	Appui-tête Comfort pour chaise Rebotec Phoenix / Rebotec Phoenix Comfort headrest
440.10.32	Coussin appui-bras pour chaise Rebotec Phoenix / Armrest cushion for Rebotec Phoenix shower chair
440.10.40	Protection anti-éclaboussure pour chaise Rebotec Phoenix / Rebotec Phoenix splash protection
440.00.93	Support et pôle à soluté pour chaise Rebotec Phoenix / Rebotec Phoenix IV pole and holder

VOUS NE TROUVEZ PAS CE QUE VOUS CHERCHEZ ?
Contactez-nous pour plus d'informations | 1 800 361-0877 | mtm.ca

Fauteuil d'hygiène élévateur Novum 1000

Une fonctionnalité parfaite, une construction sans faute et une conception moderne, sont des attributs qui caractérisent le **NOVUM 1000** de GK. Ce siège élévateur, en plus de répondre aux exigences les plus élevées des utilisateurs et des soignants en matière de sécurité, a toutes les nécessités ergonomiques.

Novum 1000 Hygiene Lifter

Perfect functionality, flawless workmanship and modern design are attributes that characterize the **NOVUM 1000** by GK. This seat lift doesn't only fulfil the highest demands on users' and nursing staff's safety, it also ideally realizes all ergonomic demands.

HAUTEUR DE SOULÈVEMENT	432 mm -1062 mm 17" - 42"
HAUTEUR DU CHÂSSIS	135 mm
POIDS À VIDE	60 kg
CAPACITÉ DE SOULÈVEMENT	200 kg
ALIMENTATION ÉLECTRIQUE	24 V
SURFACE DU SIÈGE	500 x 440 mm

LIFTING HEIGHT	432 mm -1062 mm 17" - 42"
CHASSIS HEIGHT	135 mm
EMPTY WEIGHT	60 kg
LIFTING CAPACITY	200 kg
POWER SUPPLY	24 V
SEAT AREA	500 x 440 mm

2.700.00



- 1** Système de batterie remplaçable 24 V
(NOVUM 1000 + 2000)
24 V replaceable battery system
(NOVUM 1000 + 2000)
- 2** Roulettes efficaces avec frein d'immobilisation
Smooth-running castors with immobilization brake
- 3** Sections de l'armature protectrice amovibles pour faciliter le nettoyage et la désinfection
Removable cover panel sections for easy cleaning and disinfecting
- 4** Ouverture de toilette intégrée à taille ajustable
Integrated toilet opening, size-adjustable

PRODUITS OPTIONNELS OPTIONAL PRODUCTS

MT-CEINT-SD02SEC	Ceinture avec boucle de sécurité ajustable 2 côtés et snap / Novum belt with 3 safety pin security
2.700.30	Support à contenant urinaire pour Novum / Bed pan holder for Novum
2.700.40	Équipement de pédicure pour Novum / Pedicure equipment for Novum
2.700.50	Balance pour Novum / Scale for Novum
2.700.60	Batterie supplémentaire pour Novum / Battery pack extra for Novum
2.700.70	Adapteur chaise périnéale pour Novum / Adjustable commode opening for Novum
2.700.80	Roue directionnelle pour Novum / Directional caster for Novum
2.700.90	Descente d'urgence pour Novum / Emergency down for Novum

Fauteuil d'hygiène élévateur Novum 2000

Novum 2000 Hygiene Lifter

La richesse des détails intelligents, des décennies d'expérience et un amour pour le produit, sont les composantes essentielles derrière le siège élévateur inclinable **NOVUM 2000**. Des tests de qualité rigoureux et des essais prolongés contribuent à assurer depuis le début, que les innovations travaillent dans le bon sens, c'est-à-dire qu'elles vous apportent des améliorations concrètes !

*It's only the wealth of intelligent details, decades of experience and the love of the product that make a recliner lift a **NOVUM 2000**. Stringent quality tests and prolonged test phases ensure that right from the start innovations do what they're supposed to do – in other words, make something good that much better!*

HAUTEUR DE SOULÈVEMENT	432 mm -1062 mm 17" - 42"
HAUTEUR DU CHÂSSIS	135 mm
POIDS À VIDE	70 kg
CAPACITÉ DE SOULÈVEMENT	200 kg
ALIMENTATION ÉLECTRIQUE	24 V
SURFACE INCLINABLE	1940 x 440 mm

LIFTING HEIGHT	432 mm -1062 mm 17" - 42"
CHASSIS HEIGHT	135 mm
EMPTY WEIGHT	70 kg
LIFTING CAPACITY	200 kg
POWER SUPPLY	24 V
RECLINING AREA	1940 x 440 mm

2.800.00



- 1** Balance en option (maximum de 200 kg)
Optional scales (max. 200 kg)
- 2** Ceintures de sécurité conçues pour le soutien avec attache à fixation
Support-friendly safety belts with clip fastener
- 3** Surface inclinable avec mousse en P.U. et étrier coulissant
PU-foamed reclining surface with ergonomic sliding stirrup
- 4** Tête amovible avec compensation de longueur
Re-attachable head section with length compensation
- 5** Module de service avec plusieurs fonctions de surveillance de la sécurité
Service module with various safety monitoring functions



PRODUITS OPTIONNELS OPTIONAL PRODUCTS

MT-CEINT-SD02SEC	Ceinture avec boucle de sécurité ajustable 2 côtés et snap <i>Novum belt with 3 safety pin security</i>
2.700.50	Balance pour Novum / Scale for Novum
2.700.60	Batterie supplémentaire pour Novum <i>Battery pack extra for Novum</i>
2.700.70	Adaptateur chaise périnéale pour Novum <i>Adjustable commode opening for Novum</i>

VOUS NE TROUVEZ PAS CE QUE VOUS CHERCHEZ ?
Contactez-nous pour plus d'informations | 1 800 361-0877 | mtm.ca

Fauteuil d'hygiène élévateur TR9650

Le lève-personne de bain mobile **TR9650** est conçu pour se convertir aisément, afin d'accueillir le plus grand nombre de patients possible, autant en soins de longue durée qu'en soins de courte durée. Que la position initiale du patient soit debout, assise ou allongée, le TR9650 offre une solution complète pour les patients ayant besoin d'assistance, pour entrer et sortir de la baignoire. L'accès facile ainsi que le rembourrage confortable du siège assure aux patients une expérience agréable.

SPÉCIFICATIONS

- Hauteur ajustable entre : 8 - 38" (200 - 965 mm)
- Capacité maximale de charge : 330 lb (150 kg)
- Structure : acier zingué et acier inoxydable, à peinture électrostatique
- Roulettes : roulettes jumelles de 4". 2 à freins et 2 unidirectionnelles
- Commande : ajustement en hauteur contrôlé par une commande à pédale
- Civière, oreiller : matériaux ignifuge
- Pile : rechargeable 24 V

TR9650 Hygiene Lifter

The **TR9650** is a mobile bath lift system designed to easily convert into different configurations to accommodate a wide variety of patient's needs in both acute and long term care circumstances. Whether standing, seated or reclining, the TR9650 provides a dignified complete solution for residents needing help getting in or out of the bathtub. Easy access and comfortable padded seating surfaces ensure a pleasant bathing experience.

FEATURES

- Operating height range: 8 - 38" (2000 - 965 mm)
- Working load limit: 330 lb (150 kg)
- Structure: powder coated, zinc plated steel and stainless steel
- Casters: twin 4" casters. Two with brakes and two with straight steering
- Control: foot control for height adjustment
- Stretcher, pillow: Flame retardant material
- Battery: Rechargeable, 24 V

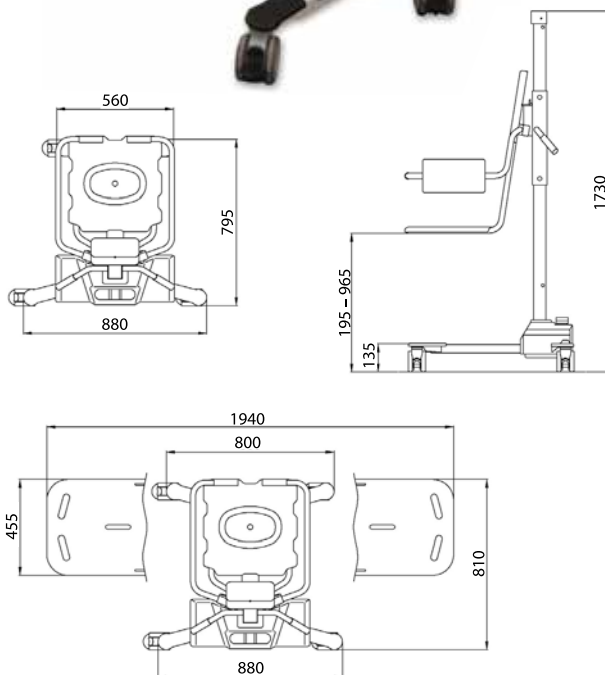

Compatible avec les bains thérapeutiques en physiothérapie

Compatible with Therapeutic tub use in physiotherapy

PRODUITS OPTIONNELS OPTIONAL PRODUCTS

0542032	Ensemble 2 roues avec frein et 2 roues unidirectionnel TR9650 TR9650 set of 2 castors with brake and 2 castors straight
0541013	Manette de contrôle fauteuil TR9650 / TR9650 hand control
0541240	Extension de base 60 mm fauteuil TR9650 TR9650 extension for lift base 60 mm
0541241	Extension de base 80 mm fauteuil TR9650 TR9650 extension lift base 80 mm
05410560	Balance pour fauteuil TR9650 / TR9650 scale

VOUS NE TROUVEZ
PAS CE QUE VOUS
CHERCHEZ ?

**Notre équipe de représentants se
fera un plaisir de vous aider.**

**Contactez-nous pour plus d'informations
ou visitez notre site internet.**

CAN'T FIND
WHAT YOU ARE
LOOKING FOR?

Our sales team is here to help you.

***Contact us or visit our web site
for more information.***



1 800 361-0877

mtm.ca